

# 1HW 型探测器开关

Type: **ESE23**

双向动作中心自动复位型

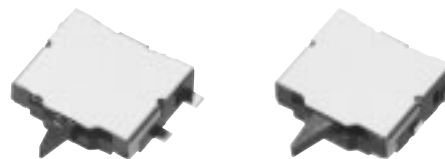

■ 特点

- 外观尺寸：4.4 mm×5.0 mm、高度 1.5 mm
- 应对超长行程（能直通操作）
- 也可作为操作开关（输入设备）使用

■ 主要用途

- 便携式电子设备（CD-ROM、DVD、数码相机等）的机械、电子检测
- 各种操作开关（输入设备）

■ 型号命名方式

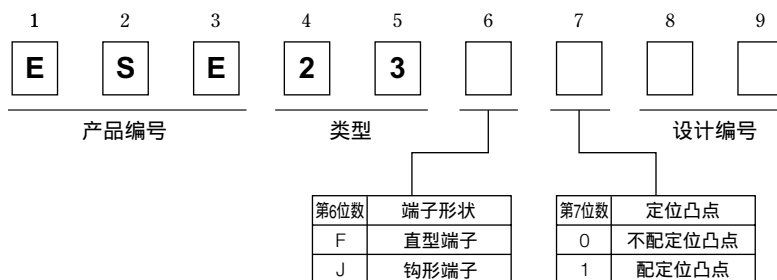

■ 主要规格

额定	50 μA 3 V DC ~ 10 mA 5 V DC (电阻负载)
接触电阻	500 m Ω 以下(初始)
绝缘电阻	100 MΩ以上 (100 V DC)
耐电压	100 V AC (1 分钟)
操纵力矩	300 mN 以下
安装高度	1.5 mm
电路数、接点数	1 电路 2 接点 (中点 OFF)
全行程 (压入量)	配定位凸点 1.0 mm (1.5 mm) 不配定位凸点 2.2 mm (1.5 mm)
使用寿命	50000 次以上
使用温度范围	-10 °C ~ + 60 °C
耐热性	+70 °C (96小时)
耐寒性	- 25 °C (96小时)
耐湿性	+ 40 °C 90 %~95 % RH (96小时)
最小包装数量	4000 个 模压带包装 (盘卷包装)
包装箱容量	24000 个

本公司在更改设计、规格时可能不予事先通知，敬请谅解。请务必在购买及使用本公司产品前向本公司索要相关技术规格书。如对产品的安全性有疑义时，请速与本公司联系。

## ■ 外观尺寸 (mm)

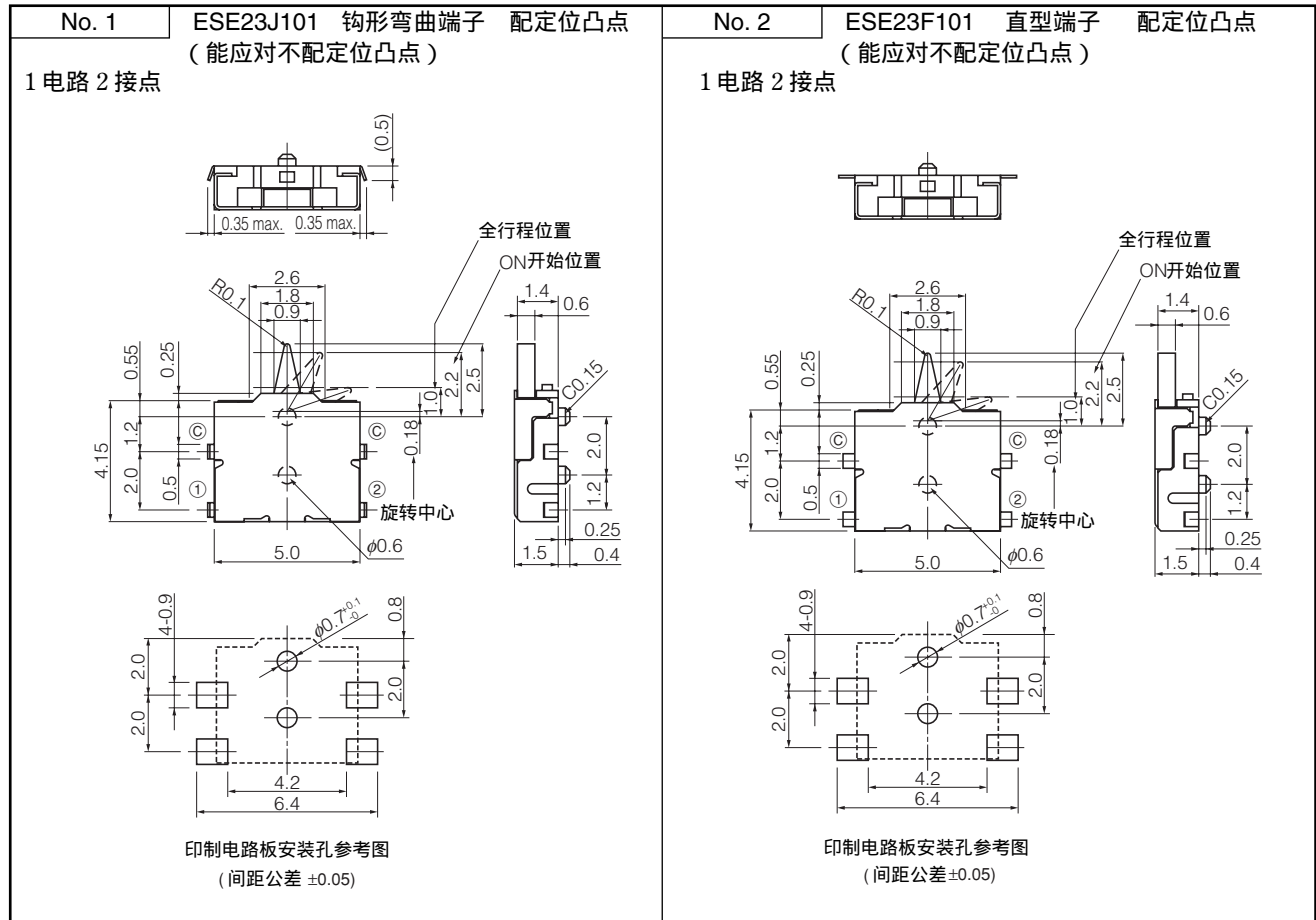

## ■ 电路结构

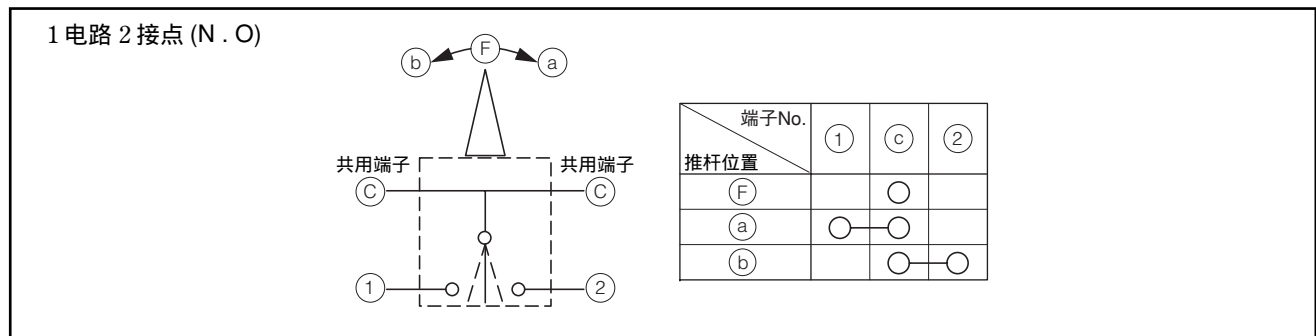

## ■ 包装方法

### 标准卷盘外观尺寸 (mm)

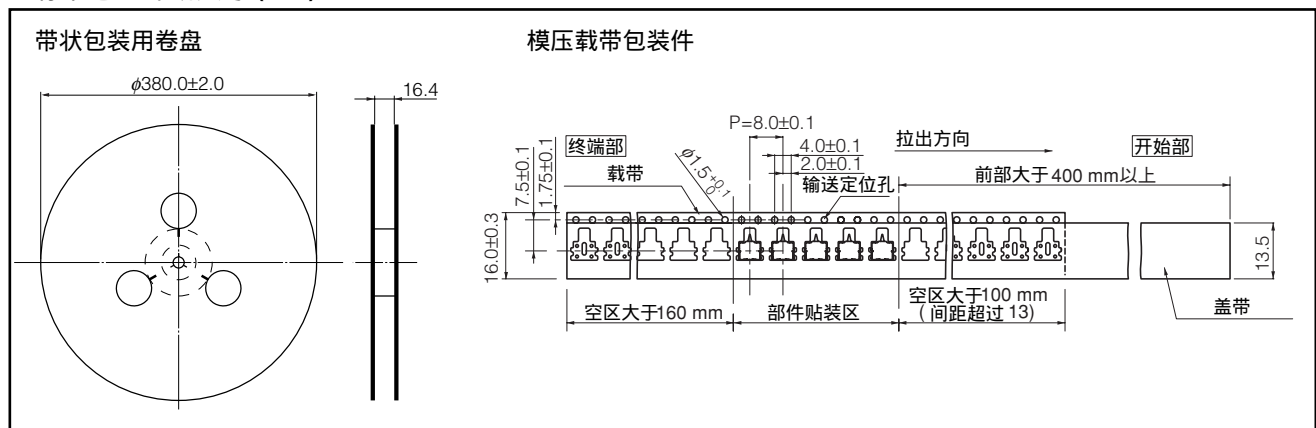

本公司在更改设计、规格时可能不事先通知，敬请谅解。请务必在购买及使用本公司产品前向本公司索要相关技术规格书。如对产品的安全性有疑义时，请速与本公司联系。