

BC 2000

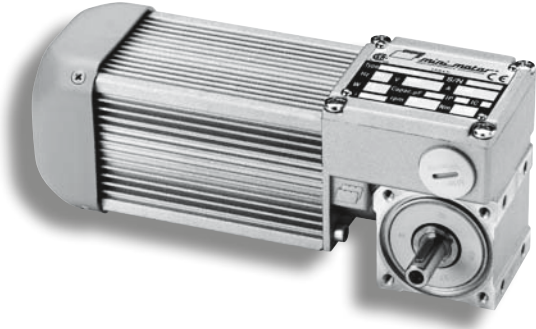

(IT) MOTORIDUTTORE A VITE SENZA FINE

MOTORE: asincrono monofase o trifase a 2 poli, in forma chiusa con ventilazione esterna. Protettore termico di sicurezza nel tipo monofase. Avvolgimento classe F. Protezione IP65 secondo norme CEI EN 60529.

RIDUTTORE: con carcassa in alluminio pressofuso (UNI 5076). Interasse 20 mm. Corona in bronzo con durezza 110 HB. La vite è in acciaio temprato con filetto rettificato. Gli anelli di tenuta in polimero fluorurato (FPM). Lubrificazione con olio sintetico (EP). I rapporti di riduzione disponibili sono 6: 10/15/25/45/60/80. Coppia massima nominale 3 Nm. Esecuzione B3/B14.

(EN) WORM GEAR MOTOR

MOTOR: Single and three phase with 2 poles, totally enclosed with external ventilation. Safety thermal cutout on single phase model. Class F winding. IP65 protection according to CEI EN 60529.

GEAR UNIT: with die-cast aluminium case (UNI 5076). Centre distance 20 mm. Bronze ring with hardness 110 HB. Hardened steel screw with ground thread. Fluoridated polymer (FPM) grommets. Lubrication with synthetic oil (EP). 6 reduction gear ratios are available: 10/15/25/45/60/80. Maximum rated torque 3 Nm. Manufacture B3/B14.

(DE) SCHNECKENGETRIEBEMOTOR

MOTOR: Einphasen- oder Drehstrom- Asynchronmotor, zweipolig, in geschlossener Ausführung mit externer Belüftung. Thermoschutzschalter bei der einphasigen Ausführung. Isolationsklasse F. Schutzgrad IP65 gemäß CEI EN - Norm 60529.

Leistungsaufnahme 60 W. Schutzart IP 65 gem. CEI EN 60529.

UNTERSETZUNGSGETRIEBE: mit Gehäuse aus Alu-Druckguss (UNI5076). Achsenabstand 20 mm. Zahnkranz aus Bronze mit Härte 110 HB. Schraube aus gehärtetem Stahl, mit geschliffenem Gewinde. Dichtungsringe aus Fluorpolymer (FPM). Schmierung mit Synthetiköl (EP). Es gibt 6 Unteretzungsverhältnisse: 10/15/25/45/60/80. Max. Nenndrehmoment 3 Nm. Ausführung B3/B14.

(FR) MOTOREDUCTEUR A VIS SANS FIN

MOTEUR: asynchrone monophasé ou triphasé à 2 pôles, fermé avec ventilation extérieure. Protection thermique de sécurité dans le modèle monophasé. Bobinage classe F. Protection IP65 conformément aux normes CEI EN 60529.

REDUCTEUR: carcasse en aluminium moulé sous pression (UNI 5076). Entraxe 20 mm. Couronne en bronze d'une dureté de 110 HB. La vis est en acier trempé avec filetage rectifié. Les joints d'étanchéité sont en polymère fluoruré (FPM). Lubrification avec huile synthétique (EP). 6 rapports de réduction disponibles: 10/15/25/45/60/80. Couple nominal maxi: 3 Nm. Exécution B3/B14.

(ES) MOTORREDUCTOR CON TORNILLO SIN FIN

MOTOR: asíncrono monofásico o trifásico de 2 polos, en forma cerrada con ventilación externa. Protector térmico de seguridad en el tipo monofásico. Aislamiento clase F. Protección IP 65 según normas CEI EN 60529.

REDUCTOR: con carcasa de aluminio inyectado a presión (UNI 5076). Distancia entre ejes mm.20. Corona de bronce con dureza 110 HB. El tornillo es de acero templado con filete rectificado. Los retenes de estanqueidad son de polímero fluorocarbonado (FPM). Lubricación con aceite sintético (EP). Las relaciones de reducción disponibles son 6: 10/15/25/45/60/80.

Par nominal máximo 3 Nm. Ejecución B3/B14.

(IT) N.B. Per una corretta scelta del motoriduttore si consiglia di attenersi alle tabelle riportate a pagina 139-140.

(EN) N.B. For the correct choice of the gearmotor, please refer to the tables on page 139-140.

(DE) ANMERKUNG. Für die richtige Wahl des Getriebemotors wird empfohlen, die Tabellen auf Seite 139-140 zu beachten.

(FR) N.B. Pour un choix correct du motoréducteur il est conseillé de consulter les tableaux, page 139-140.

(ES) N.B. Para una selección correcta del motorreductor se aconseja ajustarse a las tablas presentadas en la página 139-140.



BC 2000

Tipo Type Typ Type Tipo	Rapporto Ratio Übersetzungs- verhältnis Rapport Relación	Potenza resa Delivered power Abgegebene Leistung Puissance développée Potencia entregada	Giri entrata a vuoto Input r.p.m. no-load Eingangsdrehzahl unbelastet Tours en entrée à vide Revoluciones entrada sin carga	Giri uscita a vuoto Output r.p.m. no-load Ausgangsdrehzahl unbelastet Tours à la sortie à vide Revoluciones salida sin carga	Coppia nominale Rated torque Nenn Drehmoment Couple nominal Par nominal	Tensione Voltage Spannung Voltage Tensión	Corrente Current Strom Courant Intensidad	Condensatore Capacitor Kondensator Condensateur Condensador	Peso Weight Gewicht Poids Peso
	i	W	rpm	rpm	Nm	Vac - 50 Hz	A	µF	kg
BC2000 M	10	18	2800	280	0,59	230	0,27	2	1,520
BC2000 T	10	20	2800	280	0,65	230Δ 400Υ	0,26Δ 0,15Υ	-	1,530
BC2000 M	15	18	2800	186	0,84	230	0,27	2	1,520
BC2000 T	15	20	2800	186	0,93	230Δ 400Υ	0,26Δ 0,15Υ	-	1,530
BC2000 M	25	18	2800	112	1,29	230	0,27	2	1,520
BC2000 T	25	20	2800	112	1,43	230Δ 400Υ	0,26Δ 0,15Υ	-	1,530
BC2000 M	45	18	2800	62	2,02	230	0,27	2	1,520
BC2000 T	45	20	2800	62	2,23	230Δ 400Υ	0,26Δ 0,15Υ	-	1,530
BC2000 M	60	18	2800	46	2,48	230	0,27	2	1,520
BC2000 T	60	20	2800	46	2,75	230Δ 400Υ	0,26Δ 0,15Υ	-	1,530
BC2000 M	80	18	2800	35	2,76	230	0,27	2	1,520
BC2000 TE	80	20	2800	35	3,05	230Δ 400Υ	0,26Δ 0,15Υ	-	1,530

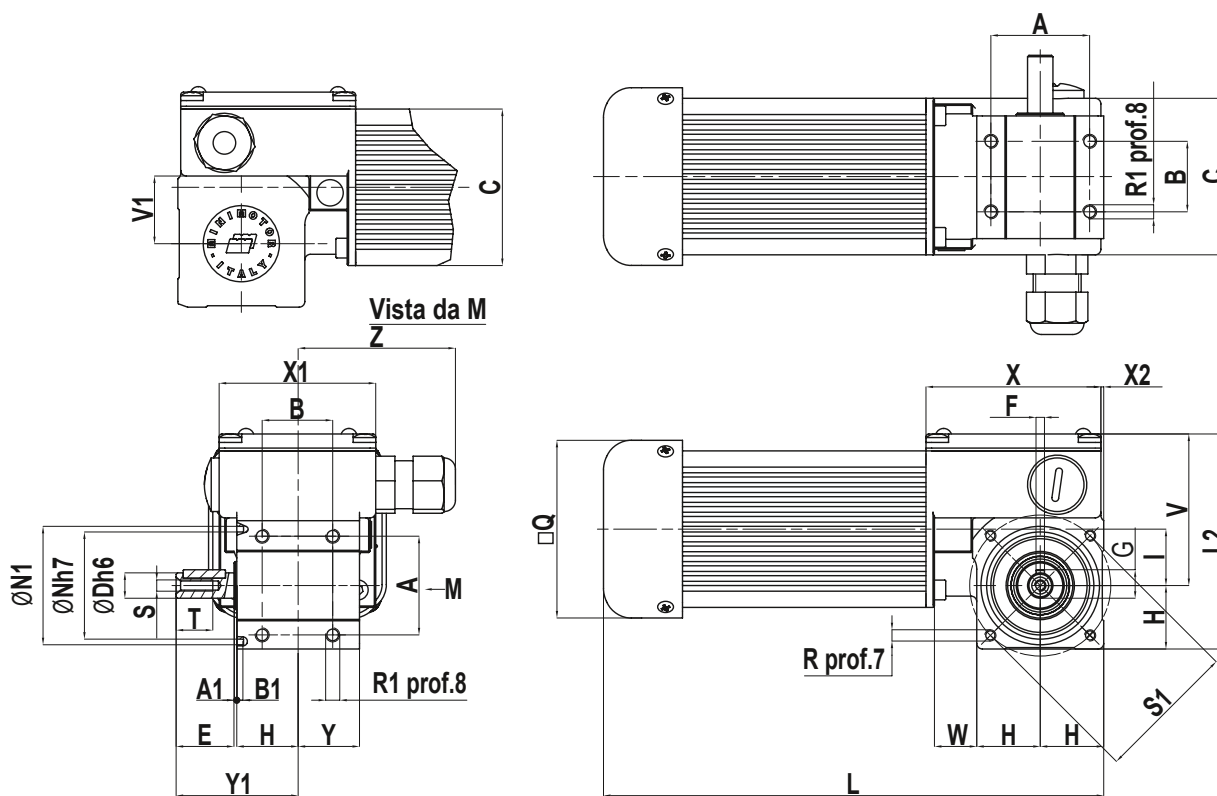

Tipo Type Typ Type Tipo	A	A1	B	B1	C	D	E	F	G	H	I	L	L2	N	N1	Q	R	R1	S	S1	T	V	V1	X	X1	X2	Y	Y1	W	Z
BC2000	35	1	25	2	55,5	9	20,5	3	10,2	22,5	20	176	77,5	38	42	63	M4	M5	M4	50	13	55	24	62	55,5	1	22	43	15	56